

# DÄCKSTÄLL



Vi erbjuder däckställ och flexibla lösningar inom däckförvaring som kan anpassas efter dina behov - oberoende om du är en däcktillverkare med ett stort lagringsbehov, bilhandlare eller bedriver en mindre verkstadsverksamhet.

## Liggande Däckstapling

Systemet kan byggas med upp till sju nivåer i höjd. Varje däckplats är utrustad med tre armar för maximal stabilitet och säkerhet. Dessa kan justeras med c/c 25 mm i höjddled. Finns både som stationära och mobila system.

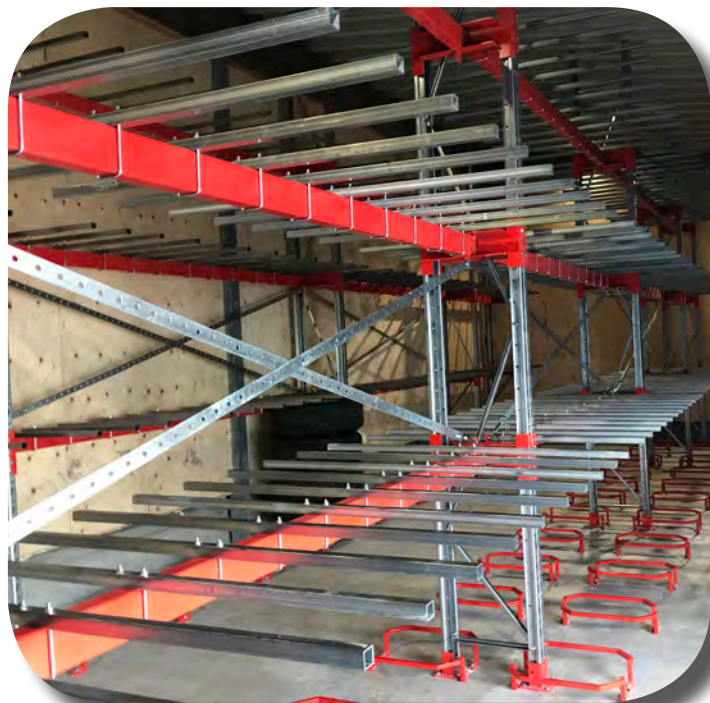

## Manuell Däckförvaring

Vi tillverkar manuella däckställ med vevdrift, längd upp till ca 10 m och med kapacitet för last upp till ca 10 ton. För lägre förvaringsbehov kan denna lösning vara lämplig.

## Elektrisk Däckförvaring

Våra elektriskt drivna däckställ klarar längder upp till 50 m och laster om 500 ton. Enheterna manövreras med fjärrkontroll på trucken eller med enkel knapptryckning. Öppningstiden är ca 35 sek.

Fördelen är att lagerarbetarnas arbetsbörda minskar samtidigt som tillgängligheten och effektiviteten blir hög.

Vi erbjuder också däckförvaringssystem på pall som kan anpassas för olika nivåer beroende på lagrets takhöjd. Dessa fungerar bra för lagring av olika däcktyper som exempelvis personbilsdäck eller lastbilsdäck. Denna lagringstyp är idealisk för stora volymer i ett storlager eller distributionscentral.



# Liggande Däckstapling

## 2 uppsättningar i bredd

1450 mm balk  
Avsedd för  $\leq 725$  mm däck

1600 mm balk  
Avsedd för  $\leq 800$  mm däck

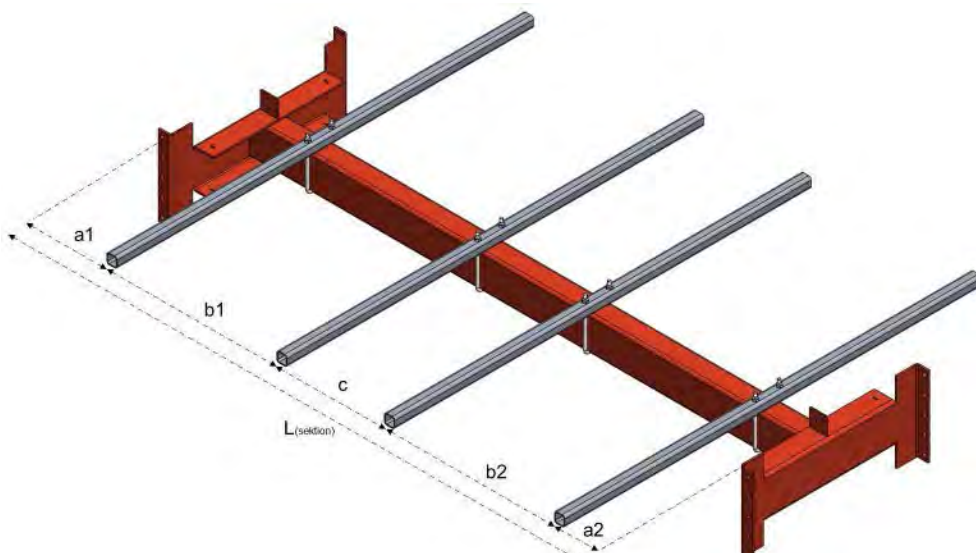

## 3 uppsättningar i bredd

2225 mm balk  
Avsedd för  $\leq 725$  mm däck

2400 mm balk  
Avsedd för  $\leq 800$  mm däck

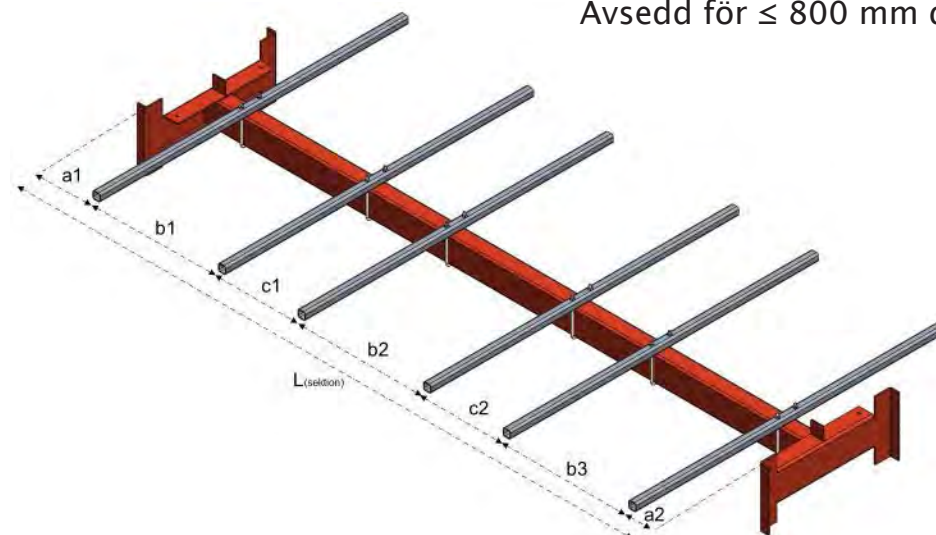

## 4 uppsättningar i bredd

2900 mm balk  
Avsedd för  $\leq 725$  mm däck

3000 mm balk  
Avsedd för  $\leq 800$  mm däck

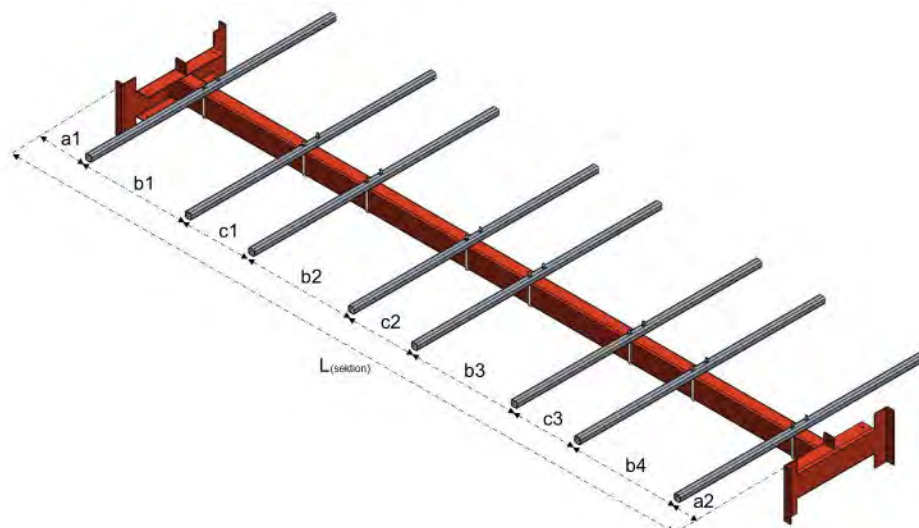





Bula AB, Cementvägen 18, 906 21 Umeå 090-181895 [info@bula.se](mailto:info@bula.se) [www.bula.se](http://www.bula.se)